

INIDENS

**CALDAIA MURALE A CONDENSAZIONE
A GAS DA 5,2 A 32,5 KW
TECNOLOGIA OTTIMIZZATA
PER IL MIGLIOR RAPPORTO QUALITÀ/PREZZO**



SCOPRITE UNA CALDAIA CON PRESTAZIONI OTTIMALI



Rendimento-
a carico parziale
> 109,9 %

Ampio intervallo di
modulazione della
potenza

**dal 20
al 100 %**

Combustione a bassa
emissione di NOx

**< 32 mg
/kWh**

FACILE DA UTILIZZARE

- Pannello di controllo digitale con display LCD retroilluminato
- Facile da utilizzare grazie a pulsanti dedicati e indipendenti per l'impostazione del temperature dell'acqua calda sanitaria e di riscaldamento
- Il display indica tutte le informazioni e consente di impostare i parametri di funzionamento in modo chiaro e semplice.



COMPATIBILE CON LA SONDA AMBIENTE SMART TC°

PER UN COMFORT E UN RISPARMIO SUPERIORI

Grazie all'applicazione associata sarà possibile accedere alle seguenti funzionalità:

- gestione a distanza del riscaldamento e dell'acqua calda sanitaria,
- gestione della programmazione in base alle vostre esigenze,
- controllo preciso della temperatura,
- manutenzione dell'impianto semplificata grazie all'accesso remoto, protetto e su richiesta da parte del vostro installatore,
- avvisi di malfunzionamento direttamente sul vostro smartphone.

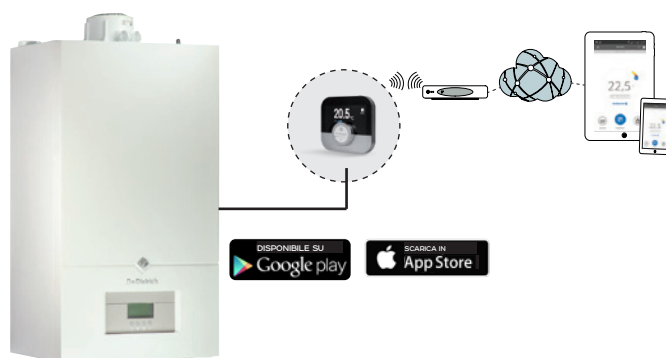



ELEVATE PRESTAZIONI DA 5,2 A 32,5 KW



ENERGIA

• rendimento a carico parziale fino al 109,9 %

- Classe energetica A (ETAS 94%): in base alla direttiva di progettazione ecologica, la combinazione della caldaia con una sonda ambiente **SMART TC** consente di aumentare il rendimento dell'impianto fino alla classe **A+**.
- **Ampio intervallo di modulazione di potenza dal 20 al 100 %**, che consente di adattare la potenza alle necessità di riscaldamento e di acqua calda sanitaria e, inoltre, di ridurre i cicli di spegnimento e di accensione della caldaia. Ciò consente un migliore rendimento e, inoltre, un comfort maggiore e risparmi energetici superiori.



RISPETTOSA DELL'AMBIENTE

- Già adatta per lavorare con una miscela contenente fino al 20% di idrogeno, consentendo in tal modo la riduzione dell'impronta di carbonio.
- Classe NOx 6 in base a EN 15502-1. < 32 mg/kWh.



COMFORT

- Funzionamento silenzioso- Livello di potenza acustica <49 dB(A) a potenza nominale (modello 20/24MI).

AFFIDABILITÀ E ROBUSTEZZA



MATERIALI EFFICIENTI

- **Scambiatore di calore in acciaio inossidabile** mono serpentino.
 - Utilizzo di **acciaio inossidabile di alta qualità**, resistente alla corrosione e distinto da un'elevata tolleranza rispetto alla qualità dell'acqua.
 - Passaggi dell'acqua larghi, per ridurre il rischio di incrostazioni.
- **Idroblocco in ottone 100%** per un'affidabilità massima.
- Pompa modulante ad elevato rendimento e basso consumo di elettricità.
- Pannello di controllo LCD di facile utilizzo **con retroilluminazione e 4 pulsanti**.
- **Visualizzazione digitale della pressione dell'acqua con notifiche di riempimento.**

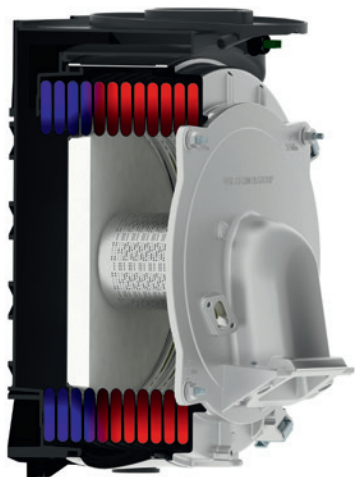

ELEVATO COMFORT DELL'ACQUA CALDA SANITARIA

Acqua calda sanitaria pura, abbondante e ad una temperatura stabile ogniqualvolta ne avrete bisogno, è Inidens:

- La sonda di portata ACS garantisce un'elevata qualità dell'ACS.
- Versione combinata con una portata di **16,2 litri al minuto*** al massimo livello di prestazioni con **Inidens 30/35 MI**.
- Bollitori vetrificati ACS: versione murale da 80 litri o a pavimento da 130 litri.
- **20 litri al minuto***, grazie al un bollitore ACS da 130 litri con **caldaia solo riscaldamento**.
- **Acqua pura**: vetrificazione con smalto ad alto tenore di quarzo.
- **Il ciclo di vita del bollitore è più lungo**, grazie all'anodo in magnesio che fornisce protezione contro qualunque tipo di corrosione.

*in base a EN 13203.1



ESEMPIO D'INSTALLAZIONE

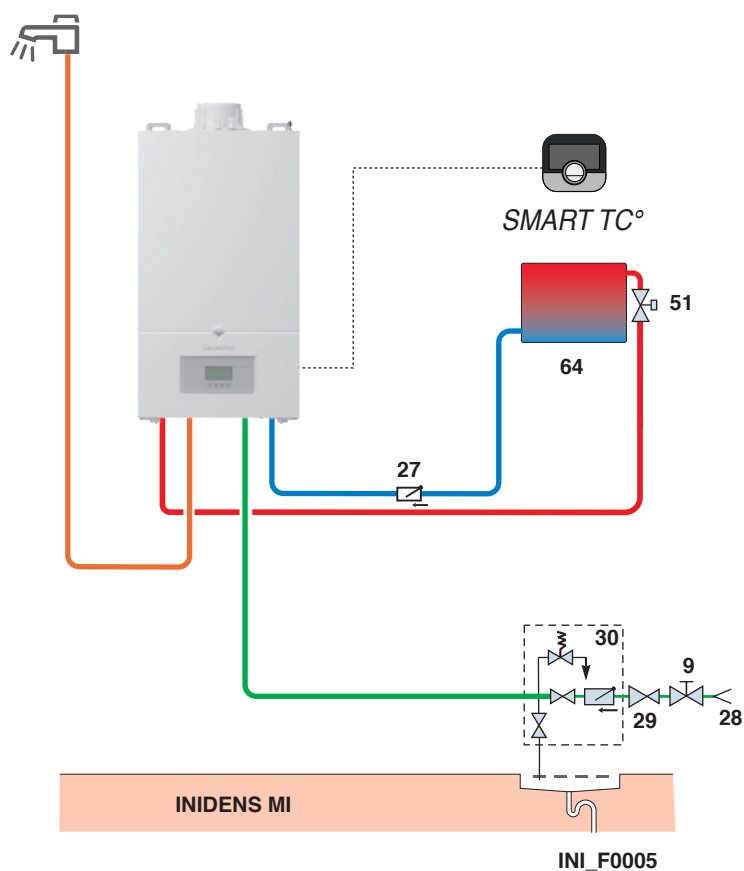

Un circuito diretto radiatori, con produzione istantanea di acqua calda sanitaria e sonda ambiente Smart TC°.

L'OTTIMA CALDAIA PER SOSTITUZIONE O PER EDIFICI DI NUOVA COSTRUZIONE

LEGGERA E COMPATTA

Disponibile nelle versioni solo riscaldamento o combi, le esecuzioni con larghezza pari a 395 mm garantiscono un'installazione priva di problemi in qualunque impianto.

.....

AFFIDABILE IN TUTTO E PER TUTTO

Una caldaia robusta, dotata di uno scambiatore di calore in acciaio inox e di un idroblocco in ottone.

Componenti collaudati e testati, per un funzionamento privo di problemi.

.....

SEMPLICITÀ DI MANUTENZIONE

Tutti i componenti sono facilmente accessibili dal lato anteriore dell'apparecchio.

INSTALLAZIONE FLESSIBILE

Adatta all'utilizzo con metano, GPL o aria propanata.

Tecnologia plug & play con rilevamento automatico dei nuovi dispositivi quali, ad esempio, sistemi di gestione di impianti solari.

Collegamenti aria/fumi sdoppiato o concentrico con fissaggio a baionetta.

Soluzioni di fumisteria multiple, per un semplice abbinamento dei nuovi generatori all'impianto esistente.

Valvola fumi anti ritorno integrata per il collegamento ad un impianto con canna fumaria collettiva in sovrappressione.



INIDENS

CALDAIA MURALE A CONDENSAZIONE A GAS DA 5,2 A 32,5 KW
TECNOLOGIA OTTIMIZZATA PER IL MIGLIOR RAPPORTO QUALITÀ/PREZZO

MODELLI	24	20/24 MI	24/28 MI	30/35 MI
Caldaia	Solo riscaldamento	Riscaldamento e produzione acqua calda sanitaria	Riscaldamento e produzione acqua calda sanitaria	Riscaldamento e produzione acqua calda sanitaria
Potenza utile a 50/30°C	6,3 - 26,1 kW	5,2 - 21,8 kW	6,3 - 26,1 kW	7,9 - 32,5 kW
Potenza a 80/60°C <i>In modalità acqua calda sanitaria</i>	28 kW	24 kW	28 kW	34 kW
Portata specifica in modalità ACS con $\Delta T = 30K$ (secondo EN 13203-1)	con bollitore 80 litri : 16,2 L/min con bollitore 130 litri: 20 L/min	11,5 L/min	13,4 L/min	16,2 L/min
Dimensioni L x A x P	395 x 700 x 285 mm	395 x 700 x 285 mm	395 x 700 x 285 mm	395 x 700 x 285 mm
Peso netto	29 kg	28,5 kg	30 kg	30 kg



**DE DIETRICH, UN MARCHIO FRANCESE
DI QUALITÀ DAL 1684**

Da 3 secoli, De Dietrich basa il proprio successo su valori reali: qualità, affidabilità, sostenibilità. Per tutelare l'ambiente e il vostro comfort, De Dietrich ha completamente incorporato tutte le energie rinnovabili disponibili a partire da fonti multiple e in grado di salvaguardare il pianeta. Pertanto, gli apparecchi di riscaldamento a marchio De Dietrich rappresentano l'avanguardia dell'innovazione e sono costruiti secondo eccezionali standard di qualità e durevolezza resi possibili dal coinvolgimento dell'intera forza lavoro da più di 300 anni.

Il vostro installatore

De Dietrich 

BDR THERMEA FRANCE
S.A.S. con capitale sociale di 229.288.696 €
57, rue de la Gare - F - 67580
www.dedietrich-riscaldamento.it

2D

DUEDI S.r.l.
Distributore Ufficiale Esclusivo De Dietrich-Thermique Italia
Via Maestri Del Lavoro, 16 - 12010 San Defendente di Cervasca - CUNEO
Tel. +39 0171 857170 - Fax +39 0171 687875
info@duediclima.it - www.duediclima.it